

VAC 928.1

Made in Germany



„Original-C“ Clipautomat zum vollautomatischen Verschließen und Trennen von Automatenetzen

“Original-C“ automatic clipping machine to close and separate machine-usable nets fully automatically

Agrafeuse automatique «Original-C» pour la fermeture et séparation automatique de filet utilisable pour automates

45 PG / min



Für die Netzverpackung von Kartoffeln, Zwiebeln, Zitrusfrüchten und anderen stückigen Gütern
 andere Produkte auf Anfrage



For packaging potatoes, onions, citrus fruit and other solid products in nets
 other products on request



Pour emballer des pommes de terre, oignons, agrumes et autres produits en morceaux sous filet
 autres produits sur demande



Universal-C-PACK-Netzauszeichnung mit oder ohne EAN-Barcode



Universal C-PACK net pack label with or without EAN-barcode



Etiquetage de filet universelle C-PACK avec ou sans code-barre EAN

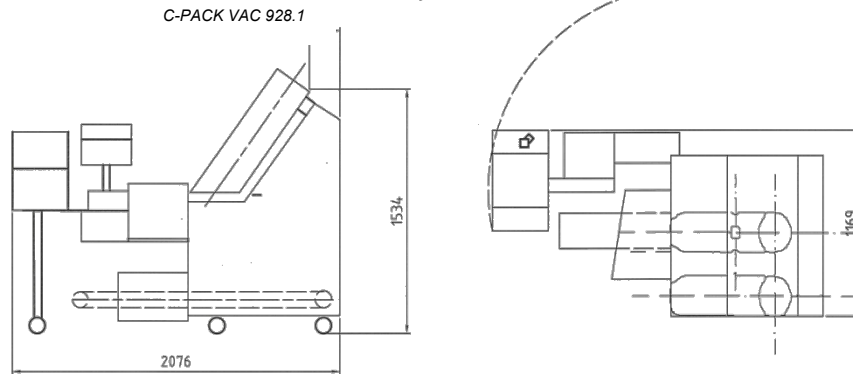

Maße gelten für VAC 928.1

Measurements valid for VAC 928.1

Mesures valables pour VAC 928.1

Standardausrüstung:

- Clipkopf 6 mm, ausschwenkbar
- Rohrwechselautomatik für pausenlosen Dauerbetrieb
- Netzabzug mittels Einschubersystem und Teleskoprohr, Länge des Netzabzugs regelbar über stufenlos verstellbare Netzzumlenkwalze
- Teleskoprohr für besonders spitze Güter
- Mikroprozessor-Steuerung mit zweizeiliger Klartextanzeige
- Netzrohrständer, Netzaufziehkonus

Standard equipment:

- pivotable 6 mm clipping head
- automatic net tube change for continuous operation
- net draw-off with net infeed slide and teleskop tube system length of net drawn off infinitely adjustable
- telescop tube for very sticky goods
- microprocessor control with two-lined clear text display
- net charging cone, net tube stand to allow a quick net tube exchange

Equipement standard:

- tête d'agrafage de 6 mm pivotable
- changement automatique des tubes a filet pour un travail sans interruption
- système d'amenage du filet avec coulisseau et teleskop tube, extraction du filet réglable a action progressive
- tube avec telescop tube pour des produits commes carrots etc.
- commande par micro-processeur avec affichage en texte clair à 2 lignes
- cône chargeur et support pour tube

Zubehör:

- Programmspeicher
- Transportgeräte für Auszeichnungsmaterial
- Auszeichnungswerke, um Auszeichnungsfahnen und/oder Stanzetiketten zu bedrucken und fördern
- Thermo-Barcode-Drucker
- Taktband

Supplementary equipment:

- program storage
- label transporting units
- units for printing onto and transporting label tapes and/or punched labels
- thermo-barcode printers
- intermittent discharge conveyor

Equipement supplémentaire:

- mémoire de programmes
- unités de transport pour matériel d'étiquetage
- imprimantes pour étiquettes a ruban et/ou étiquettes découpées
- imprimantes thermiques pour code- barres
- tapis d'évacuation intégrée

Technische Daten:

Abpackleistung:

max. 45 Packungen/min, produktabhängig

Elektrischer Anschluss:

230/400 Volt N/PE, 50 Hz, ca. 1,0 kW
(andere Anschlüsse auf Anfrage)

Gewicht:

ca. 650 kg

Packungsgewichte:

0,5 – 5,0 kg (abhängig von der Produktgröße)

Länge der Auszeichnungsfahnen und Stanzetiketten:

120 – 160 mm

Clipmaterial:

Stärke: ca. 0,35 – 0,45 mm
Breite: 5,0mm

Länge je Clip: ca. 20 mm

Netzrohrdurchmesser, außen:

260 mm (andere Durchmesser auf Anfrage)

Einfüllhöhe:

1540 mm

Technical Data:

Performance:

max. 45 packages/min, depending on product

Power supply:

230/400 Volt N/PE, 50 Hz, approx. 1.0 kW (other connections on request)

Machine weight:

approx. 650 kg

Package weights:

0.5 – 5.0 kg (depending on size of product)

Length of label tape and punched labels:

120 – 160 mm

Clipping strip:

thickness: approx. 0.35 – 0.45 mm
width: 5.0 mm

clip length: approx. 20 mm

Outer net tube diameter:

260 mm (others on request)

Infeed height:

1540 mm

Caractéristiques techniques:

Débit:

max. 45 emb. /min, dépendant du produit

Branchement électrique:

230/400 Volt N/PE, 50 Hz, env. 1,0 kW (autres sur demande)

Poids de la machine:

env. 650 kg

Poids d'emballage:

0,5 – 5,0 kg, (autres sur demande)

Longueur des étiquettes découpées et des étiquettes a ruban:

120 – 160 mm

Fil d'agrafage:

épaisseur: env. 0,35-0,45 mm
largeur: 5,0 mm

longueur de l'agrafe: env. 20 mm

Diamètre extérieur du tube a filet:

260 mm (autres diamètres sur demande)

Hauteur d'alimentation:

1540 mm

Technische Änderungen vorbehalten / Subject to technical alterations / Sous réserve de modifications techniques